

## Сегментный клапан Neles™ з V-портом Серия RE

Сегментные клапаны Neles с V-портом серии RE – это экономичные четвертьоборотные регулирующие клапаны с повышенными техническими характеристиками. Предлагается різноманітне виконання внутрішніх деталей: від стандартного виконання і виконання з пониженою пропускною здатністю Cv для загального застосування до виконання Q-Trim™ для зниження аеродинамічного шуму та запобігання кавітації. Стандартно клапаны оснащены діафрагмовими або циліндровими приводами та інтелектуальними контролерами клапанів ND9000™ для точного регулювання, надійності та моніторингу їх роботи в режимі онлайн.



### ОСОБЛИВОСТІ

#### Цільний корпус клапана

- Клапаны серии R с интегрированными фланцами имеют цельную конструкцию корпуса без отдельных фланцевых соединений, вставок или торцевых крышек, которые потенциально могут создавать вихоры, якщо клапан піддається дії зовнішніх згинаючих сил. Герметичність ніяк не залежить від впливу сил, які діють збоку трубопроводу, що забезпечує надійну роботу клапана.

#### Точне регулювання

- Ретельно розроблений V-подібний сегмент, низькі вимоги до крутного моменту та рух без люфту забезпечують високу точність регулювання потоку. Конструкція забезпечує постійний, стабільний та м'який контакт між сідлом та сегментом, мінімізуючи тертя та забезпечуючи герметичність. Підшипники повністю розташовані всередині корпусу, що забезпечує більшу площу підшипників, менше їх навантаження та значно довший термін служби.

#### Безпека та навколишнє середовище

- Поворотний принцип роботи зменшує вірогідність викидів порівняно зі штоком що здійснює поступальний рух.

#### Зносостійке металеве сідло

- Сідло сегментного клапана з V-портом серії R міцне та надзвичайно довговічне. Воно сконструйоване так, щоб його ущільнювальна поверхня не була розташована безпосередньо в потоці. Це забезпечує тривалий термін служби сідла. Принцип роботи сідла полягає в самопритисканні, що забезпечує його ефективну герметичність при малому перепаді тиску. Сідло повністю розташоване всередині корпусу клапана, який усуває вплив сил з трубопроводу на ефективність ущільнення. Двостороннє герметичне сідло доступне як опція.

### Економічність

- Низький крутний момент зменшує знос, що підвищує надійність. Крім того, стандартна конструкція має тверде хромове покриття сегмента та сідла зі сплаву на основі кобальту, яке було розроблено так щоб уникнути гідравлічного опору. Завдяки конструкції з підшипниками з низьким навантаженням та динамічним ущільненням вала термін служби збільшується, а потреби в технічному обслуговуванні мінімізуються. Низький крутний момент у поєднанні з добре інтегрованою конструкцією приводу забезпечує нижчу сукупну вартість блоку клапан/привод.

### Варіанти виконання для малих витрат та з низьким рівнем шуму/кавітації Q-Trim

- Клапаны с DN25/1" имеют пять различных вариантов сегментов. Они расширяют диапазон применения клапанов до высокоточных систем с очень низким уровнем потерь, таких как линии вносения добавок или окраски, пилотные установки и т.д. Кавитация и аэродинамический шум уменьшаются благодаря запатентованной опционной конструкции Q-Trim. Эта самоочищающаяся конструкция работает с загрязненными потоками (грязная пара, речная вода, и т.д.) без засорения.

## Вид у розібраному стані

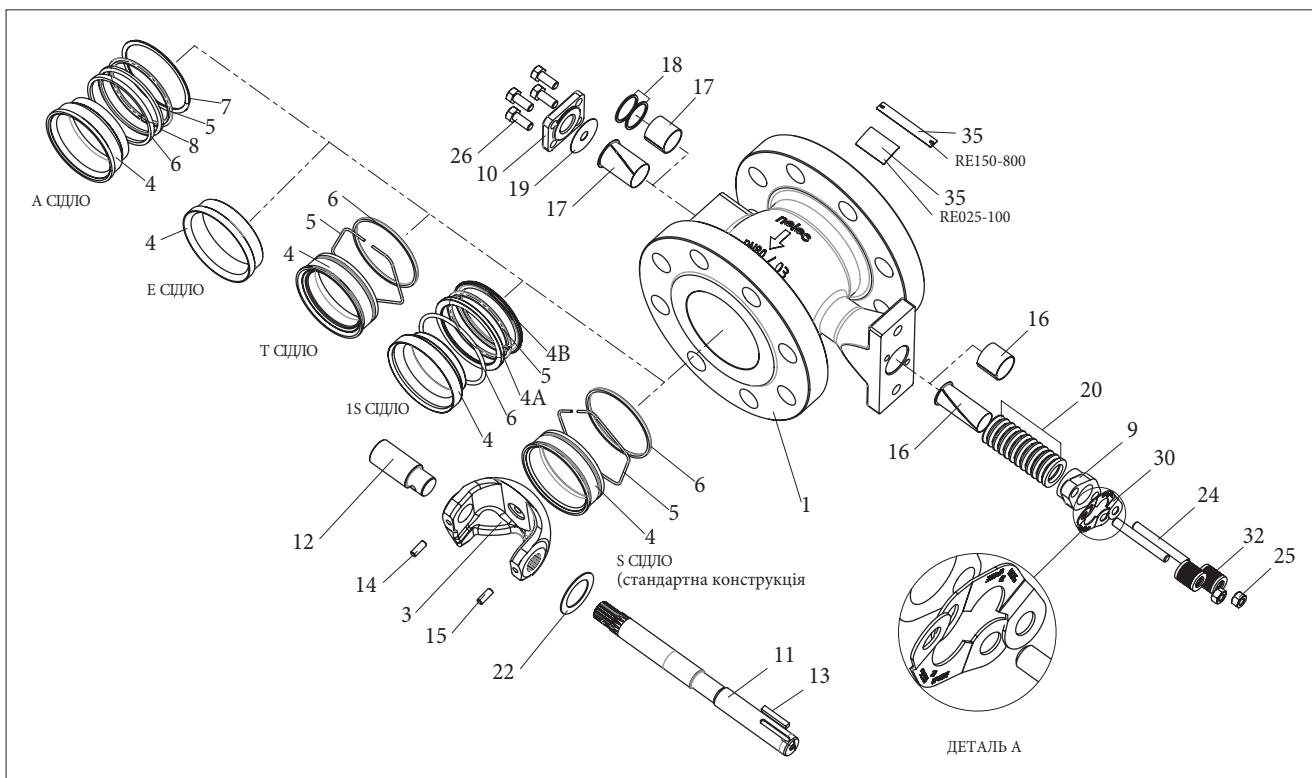

### Перелік деталей (для стандартного виконання)\*

Деталь	Назва	МАТЕРІАЛ КОПУСА	
		Нержавіюча сталь	Вуглецева сталь
1	Корпус	ASTM A351 марка CF8M	ASTM A216 марка WCB
3	V-портовий сегмент	AISI 329 + хром / CG8M + хром <sup>1)</sup>	AISI 329 + хром / CG8M + хром <sup>1)</sup>
4	Сідло	AISI 316 + Кобальтовий сплав / PTFE <sup>1)</sup>	AISI 316 + Кобальтовий сплав / PTFE <sup>1)</sup>
4A	Задне кільце	AISI 316	AISI 316
4B	Опорне кільце	AISI 316	AISI 316
5	Фіксуюча пружина	Інконель 625	Інконель 625
6	Задне ущільнення	Нерж. сталь + PTFE / Вітон GF / Графіт	Нерж. сталь + PTFE / Вітон GF / Графіт
7	Обмежувальне кільце	EN 10028-1.4571	EN 10028-1.4571
8	Опорне кільце	AISI 316	AISI 316
9	Кришка сальника	ASTM A351 марка CF8M	ASTM A351 марка CF8M
10	Глухий фланець	ASTM A351 марка CF8M	ASTM A351 марка CF8M
11	Привідний вал	AISI 329 / 17-4PH <sup>1)</sup>	AISI 329 / 17-4PH <sup>1)</sup>
12	Нижній вал	AISI 329 / 17-4PH <sup>1)</sup>	AISI 329 / 17-4PH <sup>1)</sup>
13	Шпонка	AISI 329	AISI 329
14	Циліндричний штифт	AISI 329 / 17-4PH <sup>1)</sup>	AISI 329 / 17-4PH <sup>1)</sup>
15	Циліндричний штифт	AISI 329 / 17-4PH <sup>1)</sup>	AISI 329 / 17-4PH <sup>1)</sup>
16	Підшипникова втулка	PTFE + сітка з нерж. ст./ кобальт. сплав <sup>1)</sup>	PTFE + сітка з нерж. ст./ кобальт. сплав <sup>1)</sup>
17	Підшипникова втулка	PTFE + сітка з нерж. ст./ кобальт. сплав <sup>1)</sup>	PTFE + сітка з нерж. ст./ кобальт. сплав <sup>1)</sup>
18	Опорний підшипник	Кобальтовий сплав <sup>1)</sup>	Кобальтовий сплав <sup>1)</sup>
19	Пластина ущільнення	Графіт/ PTFE	Графіт/ PTFE
20	Сальник	Графіт/ PTFE	Графіт/ PTFE
22	Заповнює кільце (для пониж. Cv-DN 25)	Нержавіюча сталь AISI 316	Нержавіюча сталь AISI 316
24	Шпилька	ISO 3506 A4-80/B8M	ISO 3506 A4-80/B8M
25	Шестигранна гайка	ISO 3506 A4-80/B8M	ISO 3506 A4-80/B8M
26	Шестиграний болт	ISO 3506 A4-80/B8M	ISO 3506 A4-80/B8M
30	Фіксуюча пластина	AISI 316	AISI 316
32	Комплект пружин	SIS 2324 & CrMo сталь + ENP	SIS 2324 & CrMo сталь + ENP
35	Маркувальна табличка	AISI 316	AISI 316

<sup>1)</sup> Альтернативні матеріали

\* Деталі наведені не в послідовному порядку нумерації, оскільки кожна певна деталь має свій власний зарезервований номер деталі.

## Технічні специфікації

### Тип

Фланцевий, чвертьобертовий, сегментний клапан з V-портом

Класи тиску наведені нижче:

Корпус: ASME 150-300 (1"-32")  
ASME 600 (1"-4")  
PN 10-40 (1"-32")  
PN63, PN100(1")

Показники тиску для корпусу на сторінці 5.

Тиск Номінальні значення перепаду тиску переkritтя: клапана на сторінці 6.

### Розміри

Дюйми 1", 1 1/2", 2", 2 1/2", 3", 4", 6", 8", 10", 12", 14", 16", 20", 24", 28", 32"

DN 25, 40, 50, 65, 80, 100, 150, 200, 250, 300, 350, 400, 500, 600, 700, 800

### Кінцеві з'єднання

Фланцеві

### Будівельна довжина

відповідно до ASME/ISA 75.08.02, IEC 60534-3-2.

### Температурний діапазон

-52...+260 °C / -60...+500 °F - з м'якими підшипниками

-52...+315 °C / -60...+599 °F - з металевими підшипниками

-52...+425 °C / -60...+797 °F - з металевими підшипниками та високотемпературним сідлом.

### Витратна характеристика клапана

Рівновідсоткова.

### Пожежна безпека

Пожежнобезпечна конструкція відповідно до ISO 10497:2010 - API 607, сьоме видання.

### Максимальні значення Cv для клапанів серії RE

Розмір		Металеве сідло, S	Q-trim, сідло S	Металеве сідло, 1S	Q-trim, сідло 1S	М'яке сідло, T	Q-trim, сідло T	Металеве сідло, A	Q-trim, сідло A
DN	ДЮЙМ	Cv 100 % <sup>1)</sup>	Cv 100 % <sup>2)</sup>	Cv 100 %	Cv 100 %	Cv 100 %	Cv 100 %	Cv 100 %	Cv 100 %
25	1	45	-	24	-	21	-	-	-
40	1.5	110	-	58	-	61	-	-	-
50	2	163	47	115	30	110	29	130	39
65	2.5	280	96	210	72	215	74	-	-
80	3	420	160	342	130	340	130	350	150
100	4	620	250	510	210	520	210	540	220
150	6	1260	540	1160	500	1070	459	1100	500
200	8	2030	880	1910	830	1760	763	1800	835
250	10	3210	1510	3050	1440	2830	1331	3000	1420
300	12	4490	2140	4340	2070	4080	1945	-	-
350	14	6440	3160	6220	3050	5750	2821	-	-
400	16	8510	4180	8330	4090	7630	3748	-	-
500	20	13020	6600	12560	6370	11670	5916	-	-
600	24	19700	9230	19700	9230	-	-	-	-
700	28	25300	13700	25300	13700	-	-	-	-
800	32	32000	16181	32000	16181	-	-	-	-

1) 100% відповідає куту повороту 95°

2) Для клапанів Q-R 100% відповідає куту повороту 90°

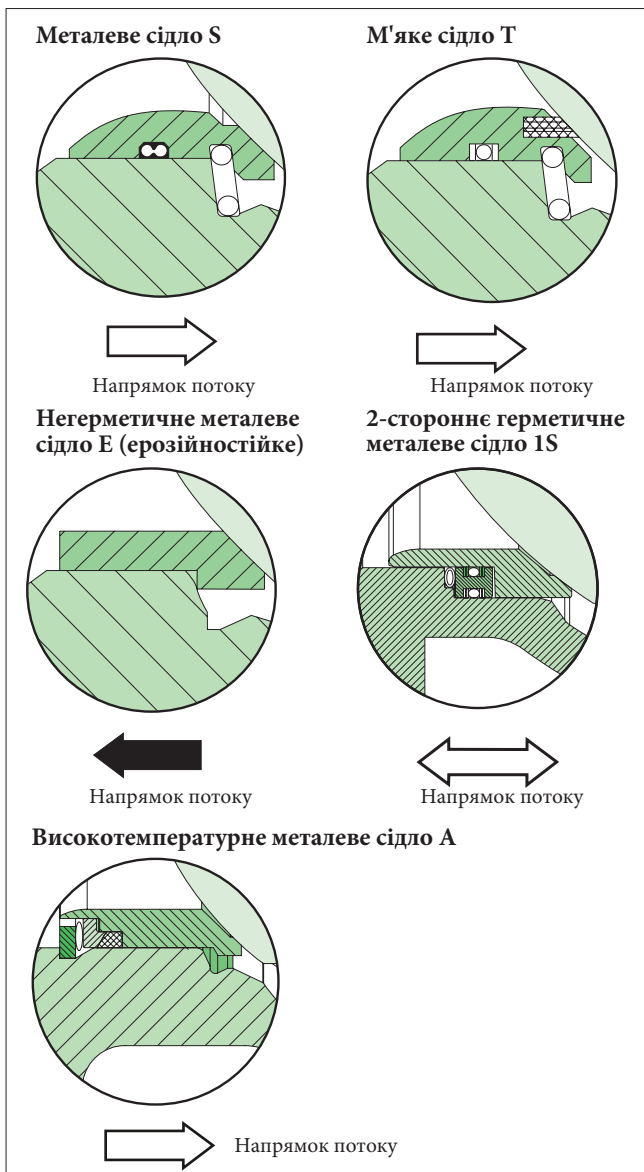

## Конструкція сідел

### Металеве сідло S

Сідло:	316 нерж. сталь + покриття на основі кобальту, розміри 1" - 32" / DN 25 - 800
Пружина:	Інконель 625
Ущільн. сідла:	Заповнене манжетне ущільнення з PTFE/пружина Elgiloy з нерж. ст.
Темп. діапаз.:	-52...+315 °C / -60 ...+599 °F
Застосування:	Загальне

### Сідло з м'яким ущільненням T

Сідло:	316 нерж. сталь з PTFE + X-treme™, розміри 1"-6" 316 нерж. ст. з PTFE + C25 % вставка, розміри 8" -32"
Пружина:	Інконель 625
Ущільн. сідла:	Заповнене манжетне ущільнення з PTFE
Заднє ущільн.:	PTFE
Темп. діапаз.:	-52...+260 °C / -60 ...+500 °F
Застосування:	Загальне з герметичним перекриттям потоку.

### Негерметичне металеве сідло E

Сідло:	Сплав на основі кобальту
Темп. діапаз.:	-80...+425 °C / -112 ...+797 °F
Застосування:	Надзвичайно ерозійні середовища, негерметичне.
ПРИМІТКА !	Напрямок потоку зворотний.

### 2-стороннє герметичне металеве сідло IS

Сідло:	316 нерж. сталь + покриття на основі кобальту, розміри 1"-32" / DN 25 - 800
Пружина:	Інконель 625
Ущільн. сідла:	Вітон GF
Темп. діапаз.:	-30...+200 °C / -22 ...+392 °F
Застосування:	Загальне

### Високотемпературне металеве сідло A

Сідло:	A: 316 нерж. сталь + покриття на основі кобальту A1: 316 нерж. сталь + CrC покриття (з K сегментом)
Пружина:	Інконель 625
Ущільн. сідла:	Графіт
Темп. діапаз.:	-52...+425 °C, -60...+797 °F
Застосування:	Загального застосування
Примітка:	Доступне у розмірах 2", 3", та більше (не доступне для 2.5")

## Конструкційні опції виконання



### З пониженою пропускнуою здатністю $C_v$

Для клапанів розміру DN25/1" доступні виконання з зменшеною пропускнуою здатністю ( $C_v$ ) для високоточного регулювання дуже низьких витрат. Конструкція має функцію самоочищення, оскільки вузький прохід постійно збільшується.



### Q-trim™ виконання для зменшення кавітації та шуму

Проблеми кавітації рідин та аеродинамічного шуму можна вирішити за допомогою запатентованої конструкції Q-Trim™. Ця конструкція використовує два принципи: розділення перепаду тиску на невеликих струменевих течіях. Використання цих двох принципів у поєднанні з обертанням елементів атенюатора забезпечує поєднання зменшення кавітації та шуму з високою точністю регулювання, високою пропускнуою здатністю та можливістю роботи з забрудненими середовищами.

серію невеликих перепадів тиску та розділення потоку на багато невеликих струменевих течій. Використання цих двох принципів у поєднанні з обертанням елементів атенюатора забезпечує поєднання зменшення кавітації та шуму з високою точністю регулювання, високою пропускнуою здатністю та можливістю роботи з забрудненими середовищами.

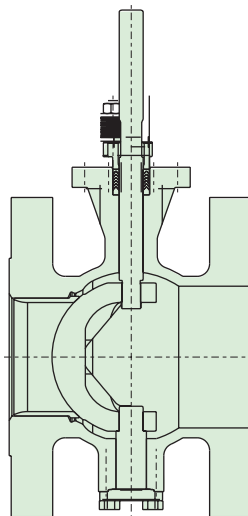

### Ерозійностійка конструкція

Ця виключно міцна конструкція, стійка до ерозії, справляється із забрудненими потоками та абразивними середовищами з вигідним співвідношенням вартості та терміну служби клапана. Металеве сідло виготовлено з кобальтохромового сплаву, а конструкція сідла змінена з нормального напрямку потоку на зворотний для досягнення максимальної стійкості до стирання. Цю версію не слід використовувати для застосувань в якості запірного клапана, оскільки сідло не контактує із сегментом та не є повністю герметичним.

## Класи тиску корпусу

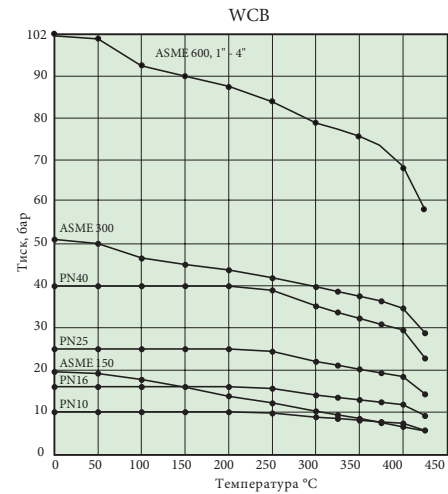
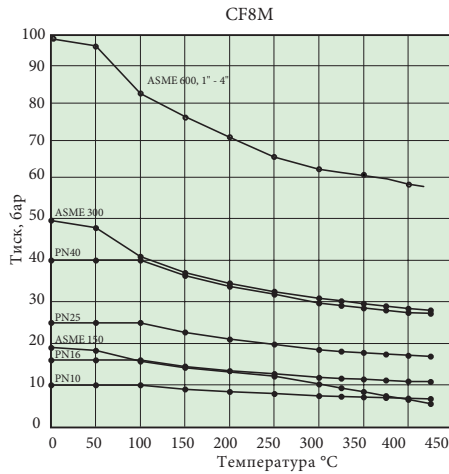

## Максимальний перепад тиску в режимі перекриття потоку

Вал з нержавіючої сталі 329 (м'які підшипники)

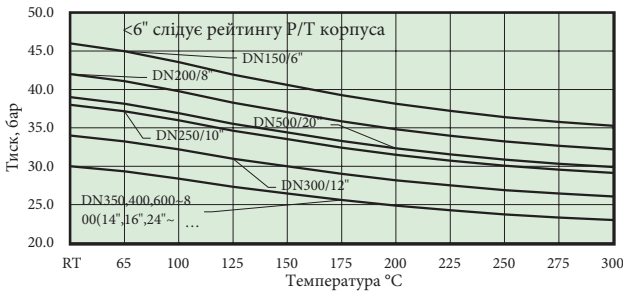

Вал з 17-4PH (металеві підшипники)

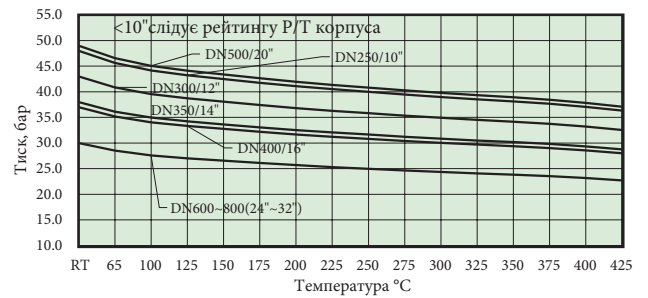

Вал з 17-4PH (м'які підшипники)

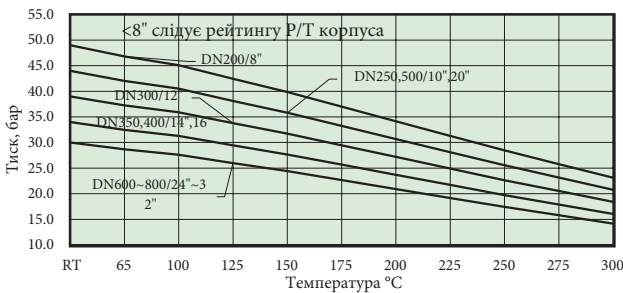

Вал з XM-19 (металеві підшипники)

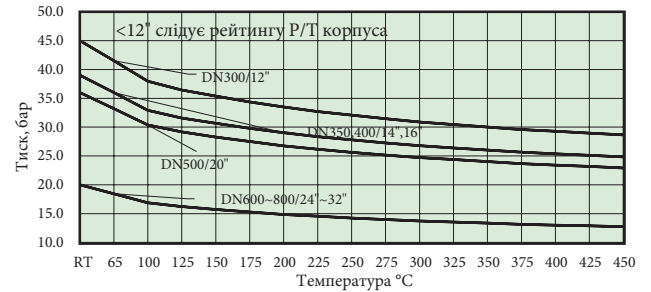

Вал з XM-19 (м'які підшипники)

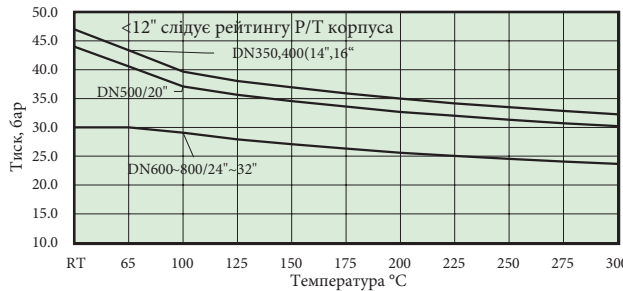

Примітка: Клас 600 1", Макс. перепад тиску перекриття: 100 бар  
 Клас 600 2"-3", Макс. перепад тиску перекриття: 80 бар  
 Клас 600 4", Макс. перепад тиску перекриття: 60 бар

Максимальний робочий перепад тиску в режимі регулювання для RE, діапазон відкриття 0 %-70 %

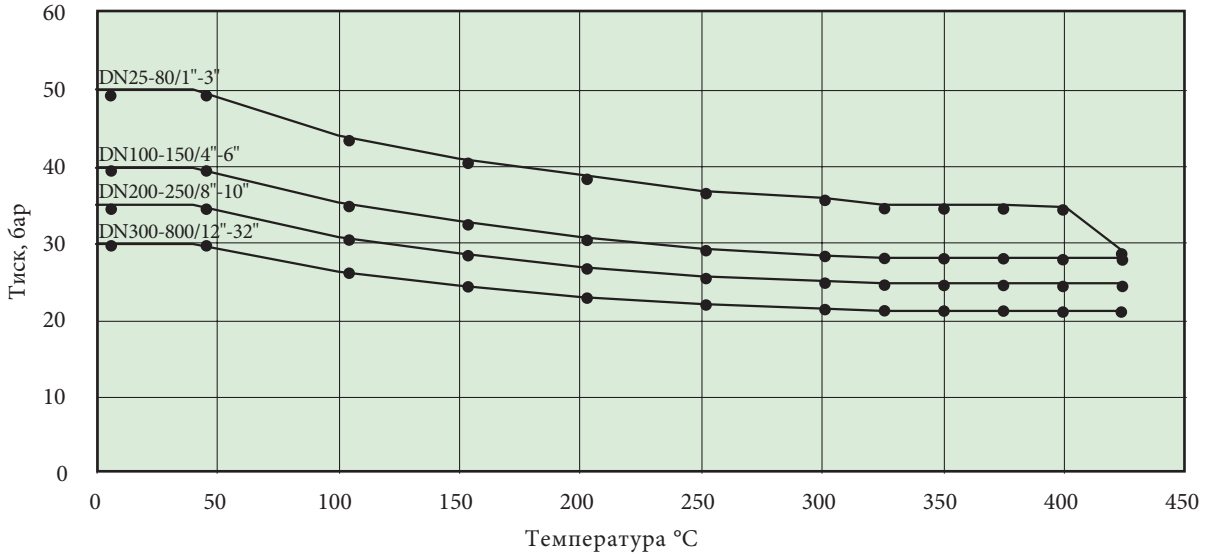

Максимальний робочий перепад тиску в режимі регулювання для RE, діапазон відкриття 70 %-100 %

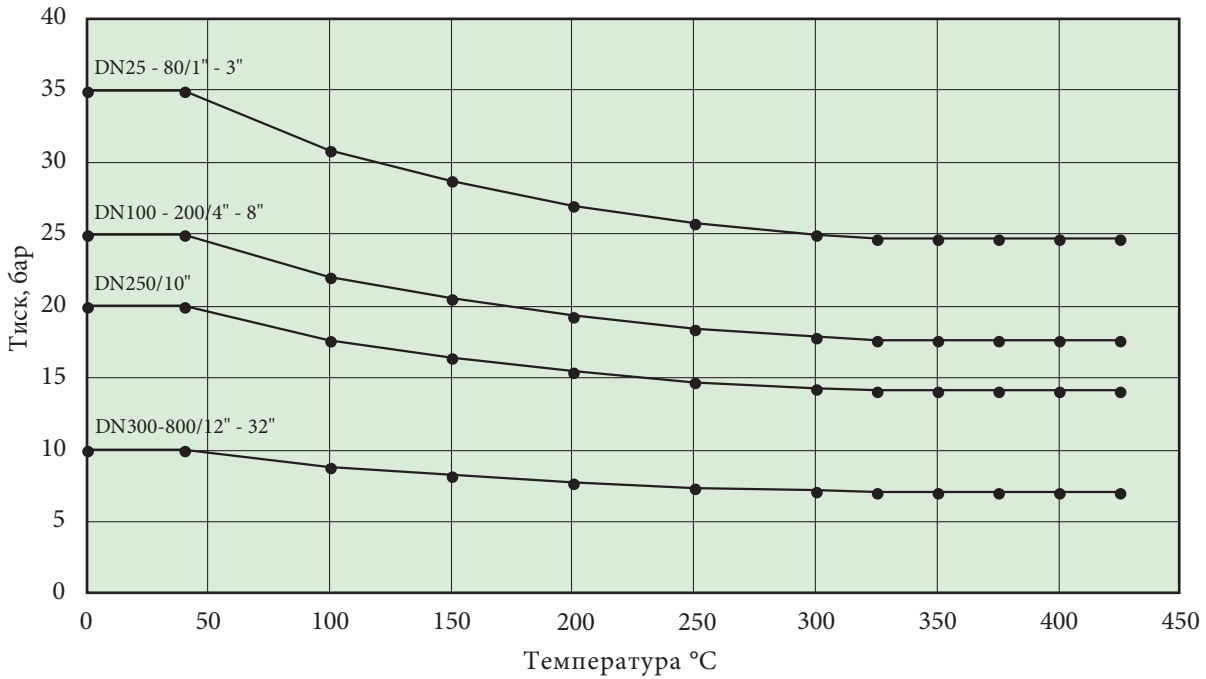

Максимальний робочий перепад тиску в режимі регулювання для Q-RE, діапазон відкриття 0% - 30%

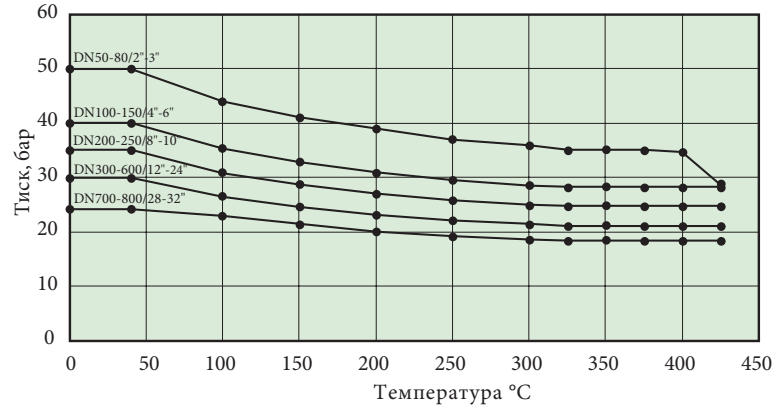

Максимальний робочий перепад тиску в режимі регулювання для Q-RE, діапазон відкриття 30% - 60%

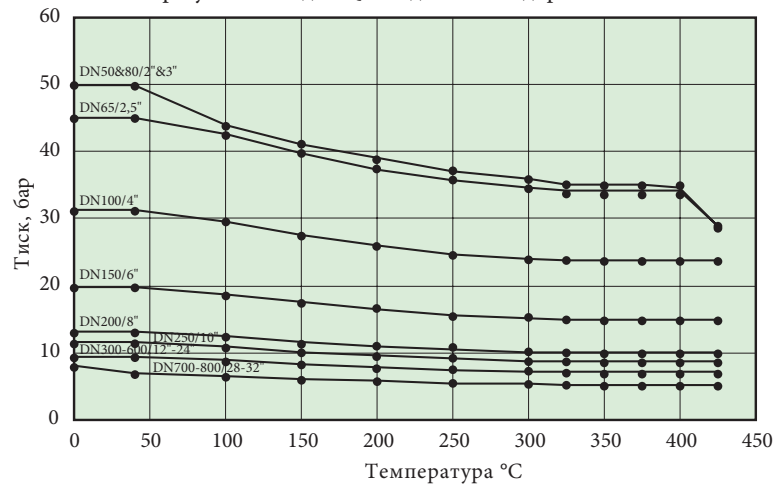

Максимальний робочий перепад тиску в режимі регулювання для Q-RE, діапазон відкриття 60% - 100%

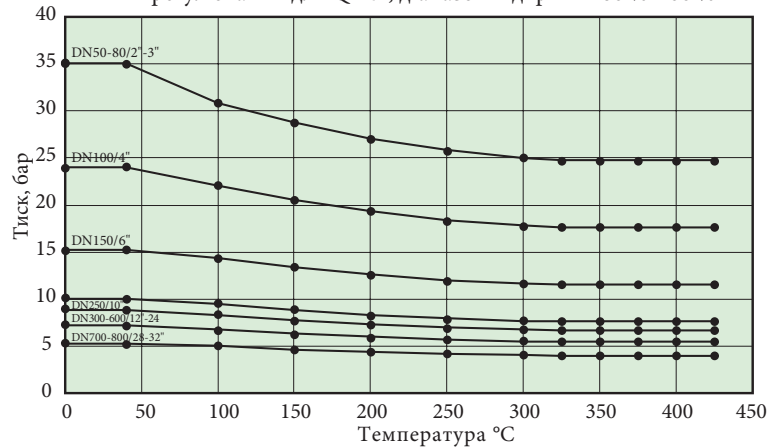

Примітки:

- 1) Клапани RE-серії не рекомендуються для застосувань з високою частотою робочих циклів. У цих випадках слід використовувати клапани серії X або L.
- 2) У питанні визначення максимально допустимого перепаду тиску в режимі перекриття, враховуйте характеристики корпусу при виборі відповідного матеріалу.

Надані максимально допустимі перепади тиску в режимі регулювання базуються лише на механічній міцності деталей. Аналіз за допомогою програми **Nelprof** визначає фактичну здатність до регулювання при певному перепаді тиску, враховуючи швидкість підлаштування, швидкість потоку на виході, шум та кавітацію тощо.

Габаритні розміри, серія RE

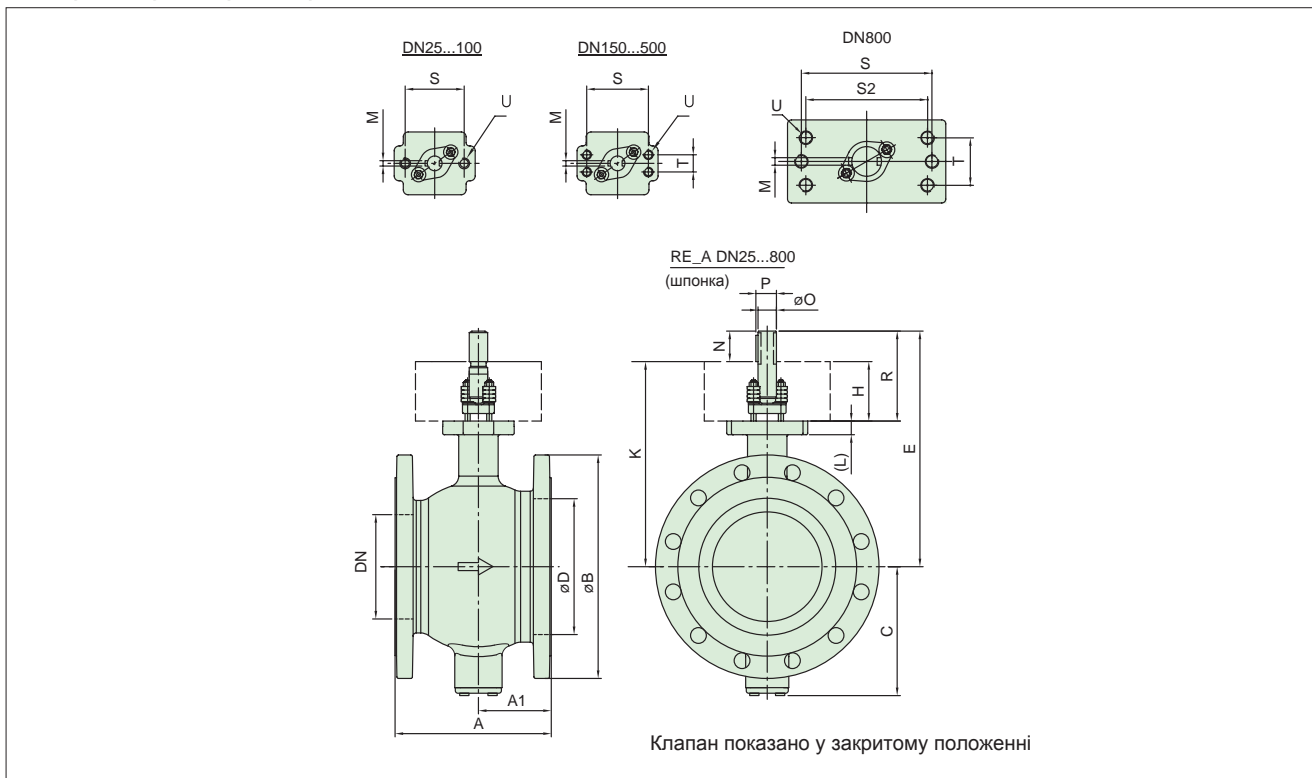

DN/дюйм	Габаритні розміри, мм										Розміри вала, мм					
	A1	A	C	øD	K	S/S2	T	U	L	H	RE_A (шпонка)					
											E	R	øO	M	P	N
25/1"	51	102	56	33	182	70	-	M10	15.5	80	207	105	15	4.76	17	25
40/1 1/2"	57	114	65	49	188.5	70	-	M10	15.5	80	213.5	105	15	4.76	17	25
50/2"	62	124	91	60	199.5	70	-	M10	15.5	80	224.5	105	15	4.76	17	25
65/2 1/2"	72.5	145	97	75	205	70	-	M10	15.5	80	231	105	15	4.76	17	25
80/3"	82.5	165	108	89	232	90	-	M12	16	90	267	125	20	4.76	22.2	35
100/4"	97	194	120	113	241	90	-	M12	16	90	276	125	20	4.76	22.2	35
150/6"	114.5	229	174	164	290	110	32	M12	22	90	335	135	25	6.35	27.8	46
200/8"	111.5	243	201	205	345	130	32	M12	22	110	395	160	30	6.35	32.9	51
250/10"	138.5	297	251	259	387	130	32	M12	26	110	445	168	35	9.53	39.1	58
300/12"	154	338	269	300	445	160	40	M16	26	120	485	188	40	9.53	44.2	68
350/14"	175	400	311	350	486	160	40	M16	29	120	513	200	45	12.70	50.4	80
400/16"	160	400	353	400	553	160	55	M20	29	140	584	230	50	12.70	55.5	90
500/20"	233	508	420	500	618	230	90	M24	40	180	727	292	70	19.05	78.2	119
600/24"	355	610	490	600	704	330/304.7	120	M30	40	220	838	354	75	19.05	81.9	134
700/28"	295	710	539	700	768	330/304.7	120	M30	55	220	914	366	85	22.23	95.3	146
800/32"	380	840	635	800	871.5	330/304.7	120	M30	55	220	1052	402	105	25.4	114.5	180

DN/дюйм	Габаритні розміри фланців (B) та вага, кг											
	ASME 150		ASME 300/ASME 600		PN 10		PN 16		PN 25		PN 40/63/100	
	øB	Кг	øB	Кг	øB	Кг	øB	Кг	øB	Кг	øB	Кг
25/1"	108	3.6	124	4.3/5.2	115	4.6	115	4.6	115	4.6	115/125/125	4.3/5.2/5.2
40/1 1/2"	127	4.6	155	7.5/8.5	150	6.2	150	6.2	150	6.2	150	6.2
50/2"	152	7.4	165	9.5/11.4	165	8.8	165	8.8	165	8.8	165	8.8
65/2 1/2"	180	13	190	13/-	185	13	185	13	185	13	185	13
80/3"	191	14	210	19/22.6	200	16	200	16	200	16	200	16
100/4"	229	21	254/275	29/41.4	220	18	220	18	235	21	235	21
150/6"	279	39	318	54	285	37	285	37	300	42	300	42
200/8"	343	62	381	83	340	56	340	60	360	64	375	71
250/10"	406	91	450	139	405	85	405	84	425	101	450	125
300/12"	483	142	520	199	460	124	460	123	485	148	520	182
350/14"	534	203	584	284	505	178	520	183	555	223	580	266
400/16"	597	264	648	355	565	234	580	239	620	290	660	346
500/20"	699	550	775	600	670	415	715	435	730	530	755	700
600/24"	815	967	915	1165	780	900	840	973	845	1033	890	1039
700/28"	925	1249	1035	1512	897	1088	910	1129	960	1209	-	-
800/32"	1060	1850	1150	-	1105	1550	1025	1570	1085	1790	-	-

RE - B1C, B1J, B1JA (клапан з пневматичними приводами B1C, B1J, B1JA)

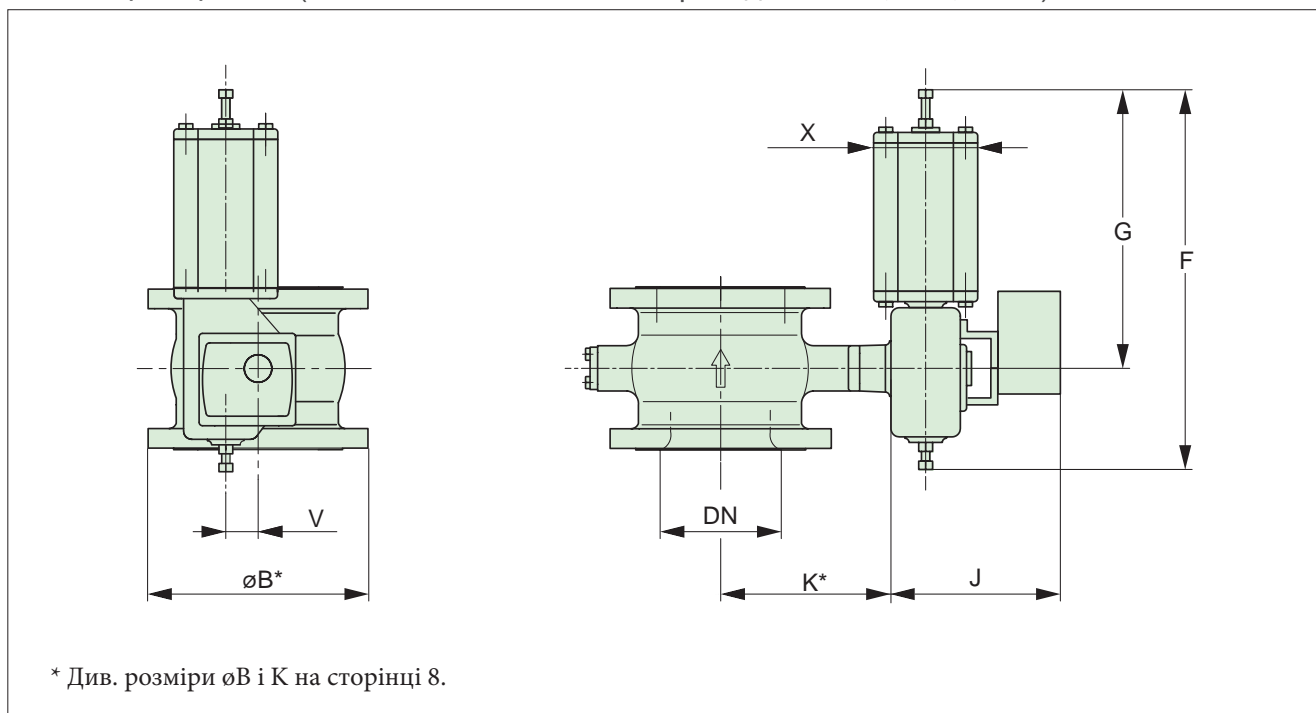

Привод B1C

Привод	ГАБАРИТНІ РОЗМІРИ, мм					NPT	кг
	F	G	J	V	X		
B1C6	400	260	283	36	90	1/4	4.2
B1C9	455	315	279	43	110	1/4	9.6
B1C11	540	375	290	51	135	3/8	16
B1C13	635	445	316	65	175	3/8	31
B1C17	770	545	351	78	215	1/2	54
B1C20	840	575	385	97	215	1/2	73
B1C25	1040	710	448	121	265	1/2	131
B1C32	1330	910	525	153	395	3/4	256
B1C40	1660	1150	595	194	505	3/4	446
B1C50	1970	1350	690	242	610	1	830

Привод B1J/B1JA

Привод	ГАБАРИТНІ РОЗМІРИ, мм					NPT	кг
	F	G	J	V	X		
B1J/B1JA6	485	368	273	36	110	3/8	8
B1J/B1JA8	560	420	279	43	135	3/8	17
B1J/B1JA10	650	490	290	51	175	3/8	30
B1J/B1JA12	800	620	316	65	215	1/2	57
B1J/B1JA16	990	760	351	78	265	1/2	100
B1J/B1JA20	1200	935	358	97	395	3/4	175
B1J/B1JA25	1530	1200	448	121	505	3/4	350
B1J/B1JA32	1830	1410	525	153	540	1	671
B1J/B1JA40	2095	1578	580	194	724	1	1100

Привод	ГАБАРИТНІ РОЗМІРИ, дюйм					NPT	кг
	F	G	J	V	X		
B1C6	15.75	10.24	11.14	1.42	3.54	1/4	9
B1C9	17.91	12.40	10.98	1.69	4.33	1/4	21
B1C11	21.26	14.76	11.42	2.01	5.31	3/8	35
B1C13	25.00	17.52	12.44	2.56	6.89	3/8	68
B1C17	30.31	21.46	13.82	3.07	8.46	1/2	119
B1C20	33.07	22.64	15.16	3.82	8.46	1/2	161
B1C25	40.94	27.95	17.64	4.76	10.43	1/2	289
B1C32	52.36	35.83	20.67	6.02	15.55	3/4	564
B1C40	65.35	45.28	23.43	7.64	19.88	3/4	983
B1C50	77.56	53.15	27.17	9.53	24.02	1	1829

Привод	ГАБАРИТНІ РОЗМІРИ, дюйм					NPT	кг
	F	G	J	V	X		
B1J/B1JA6	19.09	14.49	10.75	1.42	4.33	3/8	20
B1J/B1JA8	22.05	16.54	10.98	1.69	5.31	3/8	37
B1J/B1JA10	25.59	19.29	11.42	2.01	6.89	3/8	66
B1J/B1JA12	31.50	24.41	12.44	2.56	8.46	1/2	126
B1J/B1JA16	38.98	29.92	13.82	3.07	10.43	1/2	220
B1J/B1JA20	47.24	36.81	14.09	3.82	15.55	3/4	386
B1J/B1JA25	60.24	47.24	17.64	4.76	19.88	3/4	771
B1J/B1JA32	72.05	55.51	20.67	6.02	21.26	1	1479
B1J/B1JA40	82.48	62.13	22.8	7.64	28.5	1	2424

QPX-RE (клапан з приводом QPX)

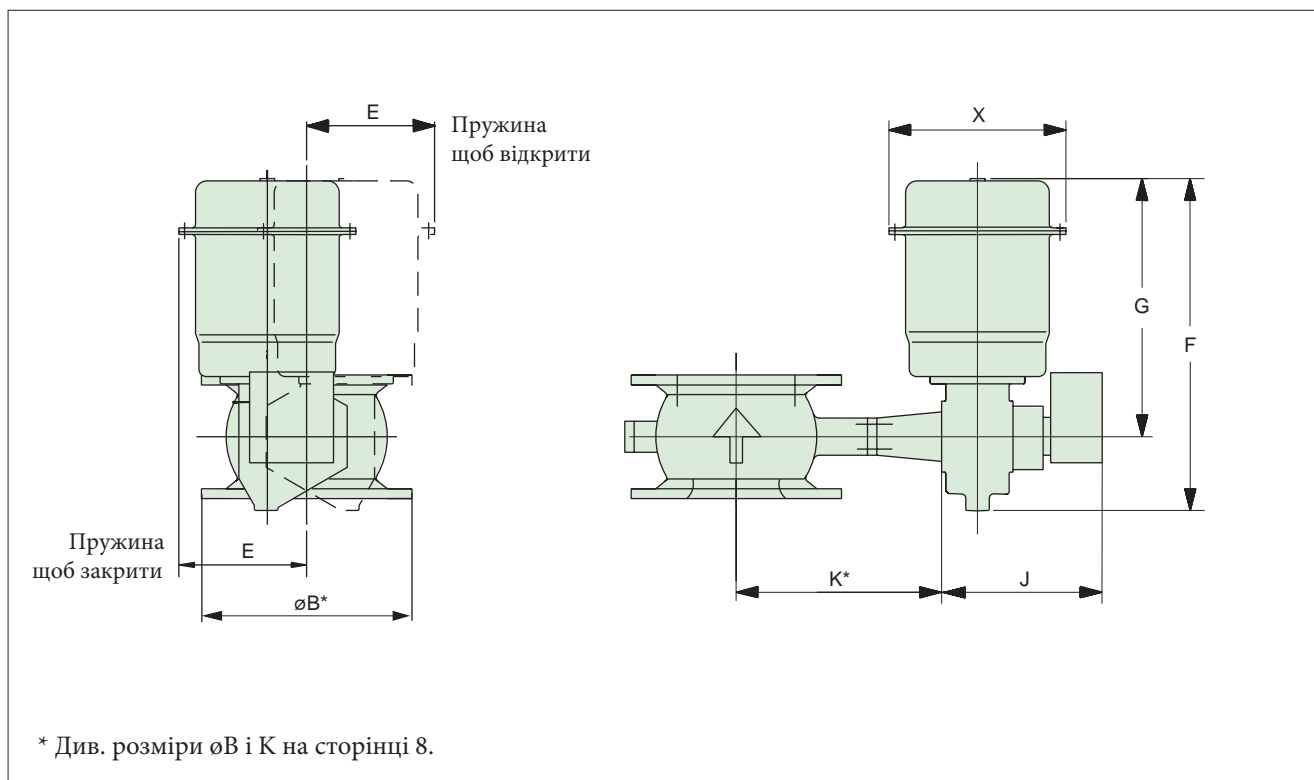

Типорозмір привода	E	F	G	J	X	Вага кг
1	142	382	330	225	213	12
2	142	382	330	284	213	18
3	190	565	446	346	274	30
4	228	635	495	407	320	48
5	276	768	608	522	382	94

## Як замовити (код типу)

Приклад: Наведений нижче приклад, стосується фланцевого клапана серії RE (RE) у виконанні зі зменшеним рівнем шуму та кавітації Q-trim (Q-), корпусом за стандартом ASME Клас 300 (D), стандартної конструкції (A), розміром 3 дюйма з корпусом зі сталі WCB (D), сегментом з V-подібним отвором з дуплексної нержавіючої сталі з твердим хромовим покриттям HCr (J), валом і штифтами з дуплексної нержавіючої сталі 329, підшипниками з PTFE на сітці з нержавіючої сталі 316 (J), металевим сідлом (S), пружинно навантаженим ущільненням вала з V-подібними PTFE кільцями (T), з гладкою обробкою фланцевих поверхонь з класом шорсткості Ra 3,2 - 6,3 (-).

1.	2.	3.	4.	5.	6.	7.	8.	9.	10.	11.	12.
Q-	RE	D	A	03	D	J	J	S	T	-	/-

1. знак	Пропускна здатність Cv або виконання з Q-trim	7. знак	Матеріали сегмента
-	Стандартний V-порт (без позначення)	J	Нержавіюча сталь AISI 329+HCr тверде хромове покриття
Q-	Малощумне антикавітаційне викон-я (DN 50 / 2" і більше)	C	CG8M + HCr
C005-	Максимум Cv = 0.5 (тільки для DN 25 / 1")	S	Нержавіюча сталь AISI 329
C015-	Максимум Cv = 1.5 (тільки для DN 25 / 1")	K	CG8M + CrC
C05-	Максимум Cv = 5.0 (тільки для DN 25 / 1")	T	Титан + керамічне покриття
C15-	Максимум Cv = 15.0 (тільки для DN 25 / 1")	V	Титан без покриття

2. знак	Серія клапана / Конструкція	8. знак	Матеріали вала, штифтів та підшипників
RE	Фланцевий з цільним корпусом, сегментний з V-портом, міжфланцевий розмір згідно ISA 75.08.02 і IEC 60534-3-2.	J	Нерж. сталь AISI 329 та PTFE на сітці з н/ж сталі 316
		S	17-4 PH / Кобальтовий сплав (макс +425 °C)
		T	Титан / PVDF

3. знак	Класи тиску та свердлення для фланців	9. знак	Матеріали сідла
C	ASME 150 (1" - 32")	A	сталь 316 + кобальт. тверде покриття. Високотемпературне
D	ASME 300 (1" - 32")	S	сталь 316 + кобальт. тверде покриття, ущільнення з PTFE
F	ASME 600 (1" - 4")	S2	сталь 316 + CrC тверде покриття (з K сегментом)
J	PN 10 (DN 200 - DN 800)	T2	Розміри 1"-6": X-treme вставка, металевий корпус, задне ущільнення манжетне з PTFE. Розміри 8"- 32": PTFE+C25%, металевий корпус, задне ущільнення манжетне з PTFE
K	PN 16 (DN 100 - DN 800)	P	Металеve сідло для режиму відкрито/закрито
L	PN 25 (DN 200 - DN 800)	E	Кобальтовий сплав. Ерозійно стійке, не герметичне
M	PN 40 (DN 25 - DN 600)	1S	сталь 316 + кобальт. тверде покриття, 2-стороннє, герметич.
R	JIS 10K фланці на основі лиття корпусу ASME 300 (1" - 28")	A1	н/ж сталь 316 + CrC тверде покриття (з K сегментом)
S	JIS 16K фланці на основі лиття корпусу ASME 300 (1" - 28")	U	Титанове металеве сідло
T	JIS 20K фланці на основі лиття корпусу ASME 300 (1" - 28")	T5	Титанове сідло з м'яким ущільненням
Y	Спеціальний, уточнюється		

4. знак	Конструкція	10. знак	Ущільнення вала та глухого фланця
A	Стандартна, вал зі шпонковим пазом ANSI для привода. Кисневе виконання - визначені неметалеві матеріали (лише для використання з газоподібним киснем) - Температура: -50...+200 °C	T	PTFE V-кільця, пружинно навантажений сальник
Z	- Макс. тиск 20 бар, або за класом тиску корпусу якщо він нижче - Дозволені матеріали корпусу (6-й знак): A, C - Матеріали вала/підшипників (8-й знак): J, N, S, C - Дозволені матеріали сідла (9-й знак): S, S2 - Дозволений матеріал сальника вала (10-й знак): G - Чищення згідно з внутрішньою процедурою. Рекомендований код типу: RE_Z_AJJSJG	G	Графітові кільця, пружинне навантаження (вогнебезпечне)

5. знак	Розмір	11. знак	Код моделі
	Дюйм 1", 1 1/2", 2", 2 1/2", 3", 4", 6", 8", 10", 12", 14", 16", 20", 24", 28", 32" DN 25, 40, 50, 65, 80, 100, 150, 200, 250, 300, 350, 400, 500, 600, 700, 800	-	Версія - використовується лише з NPS1, NPS1H, NPS2H та NPS12 і вище / DN25, DN40, DN65 та DN300 і вище
		A	Версія A використовується лише з NPS02, NPS03-10 / DN50, DN80-DN250

6.знак	Матеріали корпусу та гвинтів		12. знак	Фланцеві поверхні
D	сталь ASTM A216 марка WCB / 1-0619	болти глухого фланця та сальника з н/ж ст. A4-80/B8M	/-	ASME B16.5 (Ra 3.2 - 6.3 / RMS 125-250) Покриває стандарт EN1092-1 Тип B1
D1	сталь ASTM A216 марка WCB азотована (лише для US)	болти глухого фланця та сальника з н/ж ст. A4-80/B8M		
A	сталь ASTM A351 марка CF8M / 1.4408	болти глухого фланця та сальника з н/ж ст. A4-80/B8M		
C	сталь ASTM A351 марка CG8M	болти глухого фланця та сальника з н/ж ст. A4-80/B8M		
T	Титан	болти глухого фланця та сальника з титану		

Примітка: Корпуси мають подвійне маркування матеріалу.

**Valmet Flow Control Oy**

Vanha Porvoontie 229, 01380 Вантаа, Фінляндія

Тел.: +358 10 417 5000.

Сайт: [www.valmet.com/flowcontrol](http://www.valmet.com/flowcontrol)



Документ може бути змінено без попереднього повідомлення. Neles, Neles Easyflow, Jamesbury, Stonel, Valvcon та Flowrox, а також деякі інші торгові марки є зареєстрованими торговими марками або торговими марками Valmet Оуј або її дочірніх компаній у Сполучених Штатах та/або інших країнах.



**Уповноважений імпортер в Україні:**

ТОВ "НВП "Техприлад"

пров. Куренівський, 4/9  
м. Київ, 04073

+38 044 467 26 40

+38 044 467 26 60

e-mail: [indvalves.sales@techprilad.com](mailto:indvalves.sales@techprilad.com)

